

### 说明

1. 产品如图所示型态放入载带
2. 注意各标签样式、位置及方向的一致性；
3. 标签如客户有特殊要求，则按客户要求黏贴；
4. 打外箱包装带时需注意，打为十字型，另出国内客户，未打包装带。
5. W为12-24mm时载带为单边孔，W为32-104mm载带为双边孔
6. 未尽事宜依据交货注意事项。

Pin	载带料号	W	S	F	PCS/Reel	PCS/内箱	PCS/外箱
6P	TR38651-FN006M04201	16.0±0.30	/	7.50±0.15	1100	4400	13200
10P	TR38651-FN010M04201	24.0±0.30	/	11.50±0.15	1100	3300	9900
12P	TR38651-12G2401	24.0±0.30	/	11.50±0.15	1100	3300	9900
14P	TR38651-FN014M04201	24.0±0.30	/	11.50±0.15	1100	3300	9900
16P	TR38651-FN016M04201	24.0±0.30	/	11.50±0.15	1100	3300	9900
18P	TR38651-FN018M04201	24.0±0.30	/	11.50±0.15	1100	3300	9900
20P	TR38651-FN020M04201	24.0±0.30	/	11.50±0.15	1100	3300	9900
22P	TR38651-FN022M04201	24.0±0.30	/	11.50±0.15	1100	3300	9900
24P	TR38651-FN024M04201	32.0±0.30	28.40±0.10	14.20±0.15	1100	2200	6600

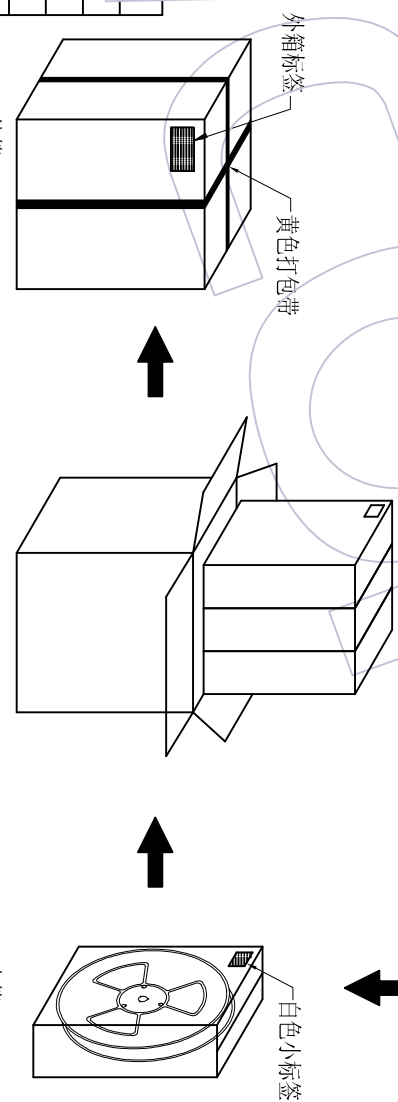
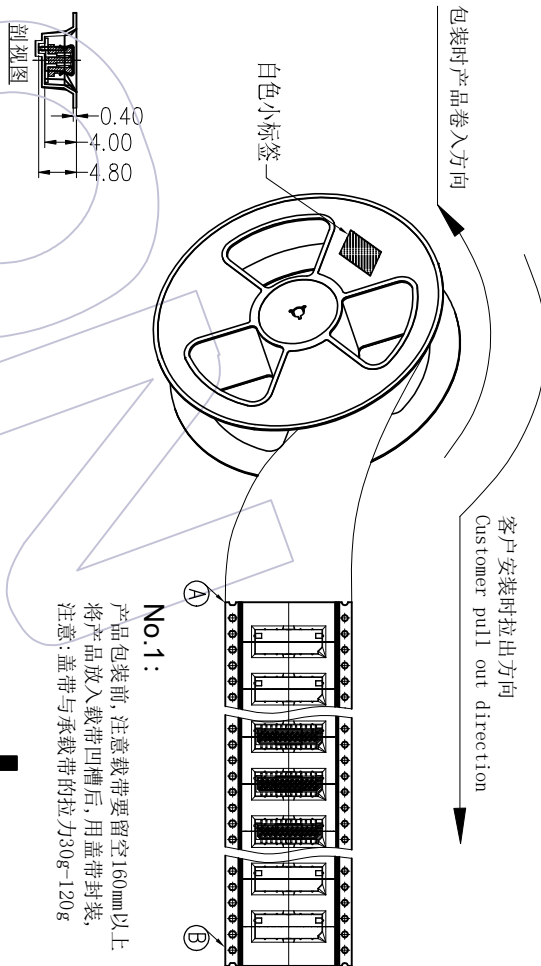

- No.1:** 产品包装前,注意载带要留空160mm以上,将产品放入载带凹槽后,用盖带封装,注意:盖带与承载带的拉力30g-120g
- No.2:** 将卷盘套上防水袋,放入1包干燥剂,真空机封口后装入内箱,用封箱胶封装好,并贴上标签。
- No.3:** 将内箱装入外箱(3内箱/外箱) 注意统一标签方向
- No.4:** 封箱,打包,贴标签。

变更日期	变更说明	变更人	变更日期	变更说明	变更人
2021/04/05	NEW				

ENGINEERING		DRAW		SCALE		FIT	
XX	±0.20	设计	DESIGN	UNIT	mm		
XXX	±0.20	审核	CHECK	SIZE	A4		
X-XXX	±0.10	核准	CHECK	SHEET	1/1		
Angle	± 2°	核准	APPROVE	PROJ.			



WCON ELECTRONICS (GUANGDONG) CO., LTD

料号 PART NO. 3651-S0XX-034XXR01/2

品名 TITLE: 1.25mm Board to Board, SMT, Female W/T CAR&POST H=3.40mm 封装规范